



Escola Municipal Carlos Chagas E.I.E.F
Localização: Rua Munhoz de Melo nº78 Centro
CEP: 87840-000 Mirador-PR Fone (44) 3434- 1163
E-mail- escola@mirador.pr.gov.br

ESCOLA MUNICIPAL CARLOS CHAGAS. ED.INFANTIL E ENSINO FUNDAMENTAL.

ALUNO(A): _____

PROFESSORA: TATIANA GOMES.

1º ANO B

ATIVIDADES DE PORTUGUÊS (17ª SEMANA)

SENHORES PAIS OU RESPONSÁVEIS, A CRIANÇA PRECISARÁ DE SEU AUXÍLIO PARA REALIZAR A LEITURA DOS ENUNCIADOS DAS ATIVIDADES.

COM AJUDA DE UM ADULTO. VAMOS LER TREXO DA MÚSICA “O PATO PATETA” ABAIXO:



AGORA VAMOS ASSISTIR VÍDEO DA MÚSICA “O PATO” DE TOQUINHO. ATRAVÉS DO LINK <https://www.youtube.com/watch?v=z8-yWOXXJ4Y> OU ATRAVÉS DO WHATSAPP.

AGORA VAMOS REALIZAR ATIVIDADES COM MUITO CAPRICHOS.

1- CIRCULE AS PALAVRAS DO TEXTO INICIADAS COM A LETRA **P** E ESCREVA NOS QUADRINHOS:

2- PINTE OS ESPAÇOS ENTRE AS PALAVRAS:

3- OBSERVE A PALAVRA:

PATO

QUANTAS LETRAS? _____

QUANTAS SOM VOCÊ PRODUZ PARA FALAR AS PALAVRAS **PATO**? _____



4- LEIA COM AJUDA DE UM ADULTO AS FRASES DEPOIS PENSE E RESPONDA:
QUANTAS PALAVRAS TÊM AS FRASES ABAIXO. ESCREVA O NUMERAL NOS QUADRINHOS

O PATO PATETA FOI PARA A PANELA. →

PARA A PANELO FOI O PATO PATETA. →

AGORA, PINTE NAS FRASES ACIMA AS PALAVRAS:

PATO → **AZUL**

PANELA → **VERMELHO**

5- ESCREVA AS PALAVRAS NOS QUADRINHOS REFERENTE A LETRAS E SILABAS E INDIQUE A QUANTIDADE DE CADA UM:

PATO QUANTAS LETRAS

QUANTAS SÍLABAS

PANELA QUANTAS LETRAS

QUANTAS SÍLABAS



AGORA VAMOS CONHECER AS SÍLABAS DA LETRA **P**.

VAMOS ASSISTIR VÍDEO SOBRE SÍLABAS PA PE PI PO PU - SÍLABAS - OS PEQUERRUCHOS ALMANAQUE. NO WHATSAPP OU LINK









[HTTPS://WWW.YOUTUBE.COM/WATCH?V=4VAQ4QR6YBE](https://www.youtube.com/watch?v=4VAQ4QR6YBE)

1- UNA A LETRA **P** COM CADA VOGAL E FORME SILABAS COMO MO EXEMPLO:

P + A = PA

P	A	
	E	
	I	
	O	
	U	

2- COMPLETE O NOME DAS FIGURAS COM A SÍLABAS QUE ESTÁ FALTANDO E DEPOIS COPIE PALAVRA NA LINHA ABAIXO:



	PI ____ _____		____TECA _____
	____ANO _____		SA ____ _____
	____IXE _____		____TA _____
	____LHAÇO _____		____TO _____



3- JUNTE AS SÍLABAS E ESCREVA AS PALAVRAS LINHAS E APÓS LEIA:

PE → LA - DO _____
→ PI - NO _____
→ LU - DO _____

PO → TE _____
→ MA - DA _____
PI → PO - CA _____



4- LIGUE AS FIGURAS A SEUS NOMES:



PIPOCA

PERA

PIPA

PÃO

5- CIRCULE OS DESENHOS NO QUAL SEU NOME CONTÉM AS SÍLABAS **P**

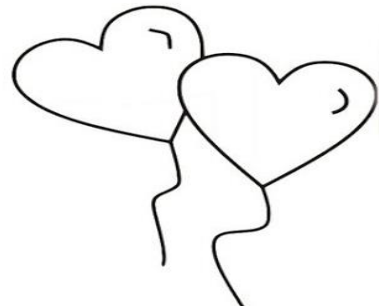
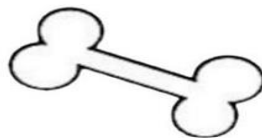
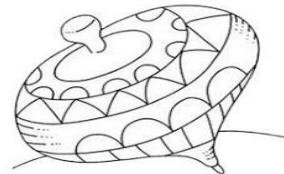
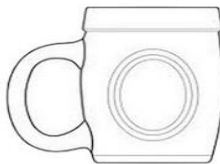



VAMOS AGORA TREINAR LEITURA! DAS SÍLABAS
E PALAVRAS ABAIXO.

PA - PE - PI - PO - PU - PÃO

pa - pe - pi - po - pu - pão



LEIA COM ATENÇÃO:

PANO
PULAR
PIANO
PÉ

PINO
PALITO
PENA
POMADA

PATO
PELO
PACA
PIJAMA

PETECA
PULO
PIPOCA
PAPAI

PINTE AS SÍLABAS QUE FORME O NOME DAS FIGURAS ABAIXO E DEPOIS ESCREVA SEU
NOME NA LINHA ABAIXO:

	PI	PA	PE
	PU	PO	CU
	CE	CO	CA
.....			

	PE	PA	PU
	PI	PO	TA
	TE	TO	TI
.....			

	PA	PE	PI
	TA	TE	TI
	CE	CA	CU
.....			

	PA	PE	PI
	E	I	A
	NA	NI	NO
.....			

	PI	PA	PO
	NE	NU	NA
	LI	LO	LA
.....			

	PA	PE	PI
	PO	PU	A
	E	I	ÃO
.....			

VAMOS ASSISTIR VÍDEO SOBRE SÍLABAS PA PE PI PO PU - CRIANÇAS INTELIGENTES -
NO WHATSAPP OU LINK https://www.youtube.com/watch?v=mqlhB47_d90



ATIVIDADES DE MATEMÁTICA – 1º ANO

SENHORES PAIS OU RESPONSÁVEIS, A CRIANÇA PRECISARÁ DE SEU AUXÍLIO PARA REALIZAR A LEITURA DOS ENUNCIADOS DAS ATIVIDADES.

1- DE ACORDO COM A ORDEM NÚMERICA ESCREVA QUEM VEM ANTES (ANTECESSOR) E QUEM VEM DEPOIS (SUCESSOR).

0 1 2 3 4 5 6 7 8 9 10

ANTECESSOR

SUCESSOR

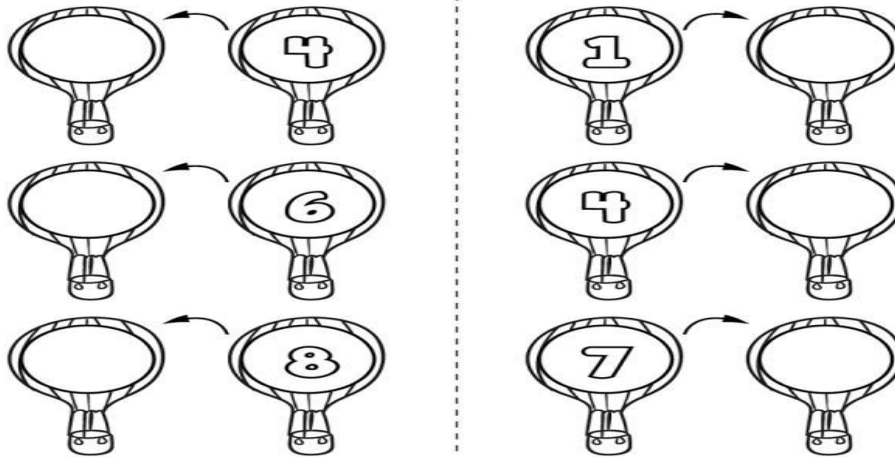

11 12 13 14 15 16 17 18 19

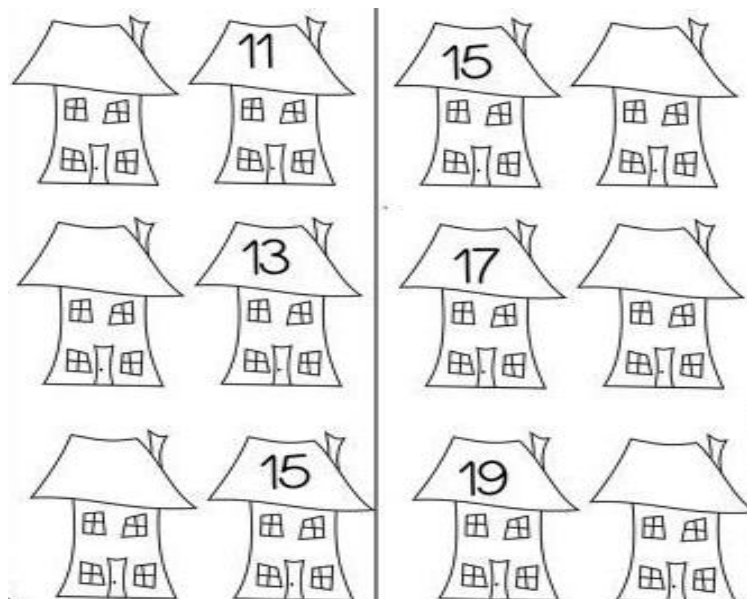



VAMOS RESOLVER AS SITUAÇÕES PROBLEMAS DE ADIÇÃO.

2- LEIA COM AJUDA DE UM ADULTO COM ATENÇÃO E RESOLVA:

<p>NO JARDIM DE MARIA TINHA:</p> 	<p>CHEGARAM MAIS:</p> 	<p>NO TOTAL, FICARAM BORBOLETAS.</p> $\begin{array}{r} \dots\dots \\ + \dots\dots \\ \hline \dots\dots \end{array}$
<p>ANA TINHA:</p> 	<p>ELA GANHOU DO VOVÔ:</p> 	<p>ANA TEM GALINHAS AGORA.</p> $\begin{array}{r} \dots\dots \\ + \dots\dots \\ \hline \dots\dots \end{array}$
<p>NA SAVANA HAVIA:</p> 	<p>CHEGARAM MAIS:</p> 	<p>AGORA TEM ZEBRAS NA SAVANA.</p> $\begin{array}{r} \dots\dots \\ + \dots\dots \\ \hline \dots\dots \end{array}$
<p>HAVIA NO LAGO:</p> 	<p>CHEGARAM MAIS:</p> 	<p>NO LAGO FICARAM PEIXES.</p> $\begin{array}{r} \dots\dots \\ + \dots\dots \\ \hline \dots\dots \end{array}$

3- OBSERVE OS DESENHOS DAS LUAS, CONTE SOMENTE ATÉ 10 E CIRCULE:

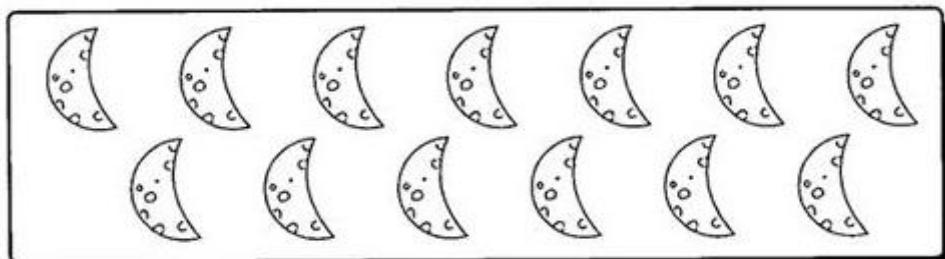

QUANTAS SOBRARAM?

VOCÊ CONTOU DEZENA DE LUAS.

AO TODO, TEM LUAS.



Escola Municipal Carlos Chagas E.I.E.F
Localização: Rua Munhoz de Melo nº78 Centro
CEP: 87840-000 Mirador-PR Fone (44) 3434- 1163
E-mail- escola@mirador.pr.gov.br

OI TURMA! EU SOU ANA.
HOJE MINHA MÃE PEDIU PARA IR A FEIRA
COMPRAR 12 MAÇAS, 12 OVOS, 6 PERAS. LÁ EU
APRENDI O QUE É DÚZIA E MEIA DÚZIA.
E AI VOCÊS SABEM O QUE É DÚZIA?
ENTÃO PRESTE ATENÇÃO PORQUE VAMOS
APRENDER JUNTOS O QUE É DÚZIA.



VAMOS AGORA ASSISTIR O VÍDEO NO WHATSAPP OU NO LIKE
https://www.youtube.com/watch?v=yx_2GgIf-JU SOBRE DÚZIA E MEIA DÚZIA.

DÚZIA E MEIA DÚZIA

**1 DUZIA É A JUNÇÃO DE 12
UNIDADE**



**MEIA DUZIA É 6 UNIDADE QUE
É A METADE DE 1 DÚZIA.**



1- VAMOS VER SE VOCÊ APRENDEU SOBRE DÚZIA:

- UMA DÚZIA DE OVOS SÃO _____ OVOS.



- MEIA DÚZIA DE OVOS SÃO _____ OVOS





2- OBSERVE O DESENHO ABAIXO:

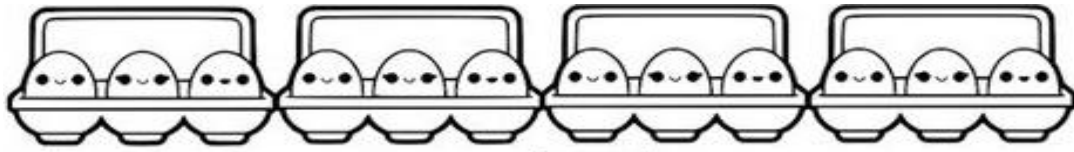

QUANTOS OVOS AO TODO?

ISTO SIGNIFICA QUE ACIMA TEM UMA _____ DE OVOS.

3- MARQUE O CONJUNTO QUE TEM **UMA DÚZIA**.

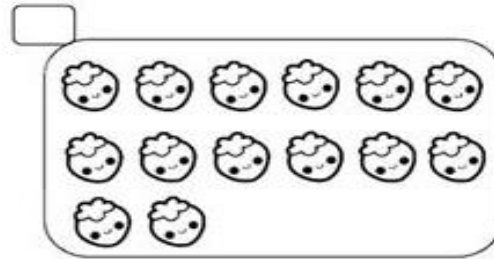
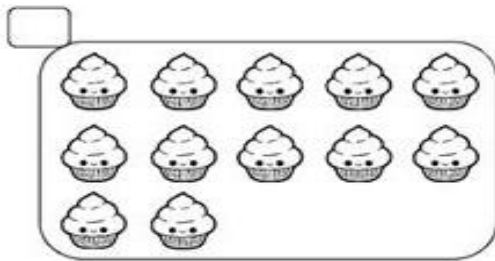



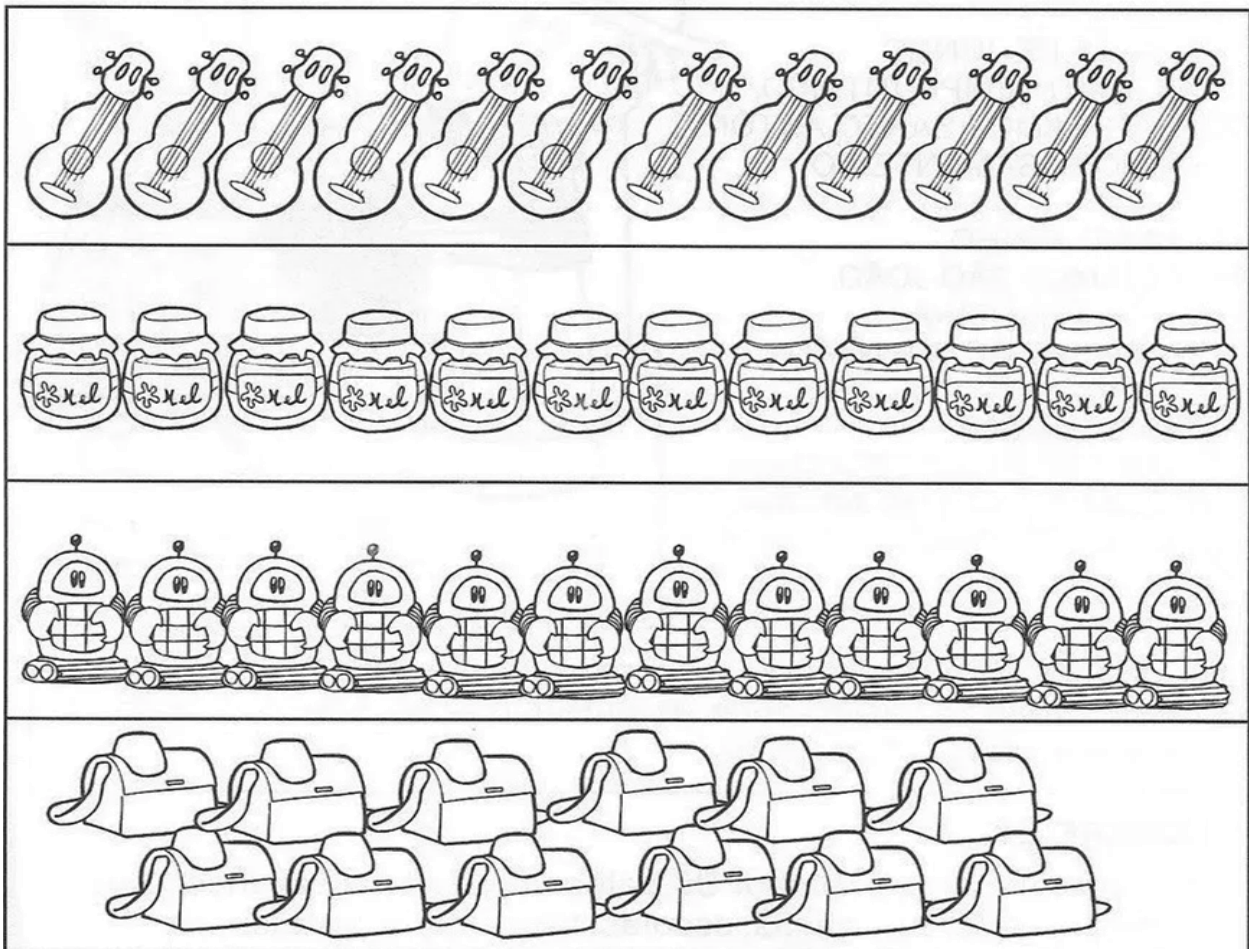





5- PINTE OS OBJETOS ATÉ FORMAR **UMA DÚZIA**.





VAMOS CONHECER AGORA AS FORMAS GEOMETRICAS PLANAS:
AS FORMAS GEOMÉTRICAS SÃO A FACE (OU LADO) DE UMA FORMA GEOMÉTRICA ESPACIAL COMO NOS EXEMPLOS ABAIXO:

		A <u>FACE AZUL</u> DESSE CUBO É UMA FIGURA PLANA CHAMADA <u>QUADRADO.</u>
		A <u>FACE VERMELHO</u> DESSE CILÍNDRIO É UMA FIGURA PLANA CHAMADA <u>CIRCULO.</u>
		A <u>FACE VERDE</u> DESSE PARALELEPIEDO É UMA FIGURA PLANA CHAMADA <u>RETÂNGULO</u>
		A <u>FACE AMARELA</u> DESSE PIRÂMIDE É UMA FIGURA PLANA CHAMADA <u>TRIÂNGULO</u>

1- OBSERVE O DESENHO:

- PINTE OS **QUADRADOS** DE AMARELO.
- PINTE OS **TRIÂNGULOS** DE AZUL.
- PINTE OS **CIRCULOS** DE VERDE.
- PINTE OS **RETÂNGULOS** DE VERMELHO.

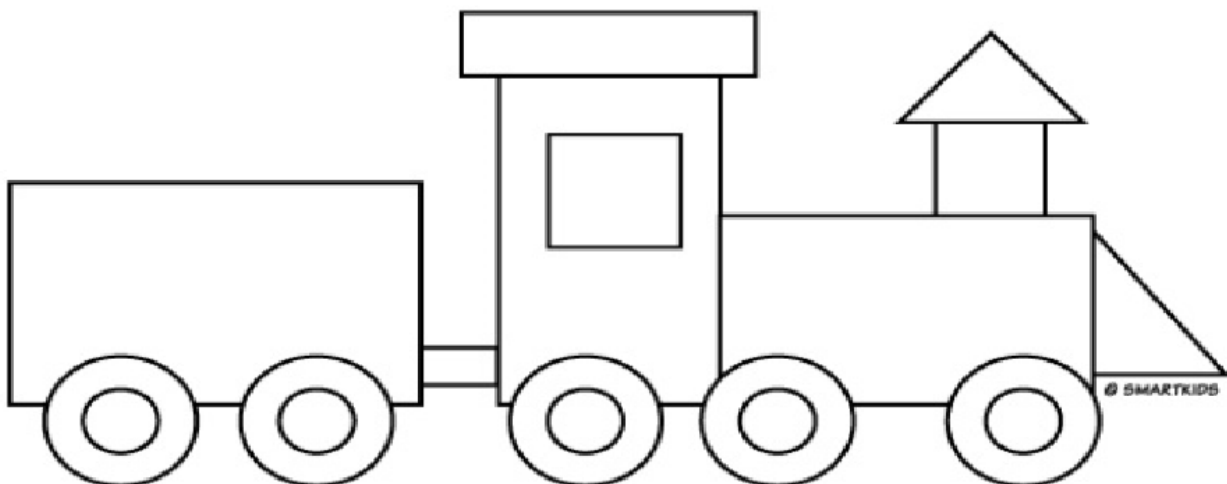

- QUANTOS **QUADRADOS** TEM NO DESENHO? _____
- QUANTOS **CIRCULOS** TEM NO DESENHO? _____
- QUANTOS **TRIÂNGULOS** TEM NO DESENHO? _____
- QUANTOS **RETÂNGULOS** TEM NO DESENHO? _____



Escola Municipal Carlos Chagas E.I.E.F
Localização: Rua Munhoz de Melo nº78 Centro
CEP: 87840-000 Mirador-PR Fone (44) 3434- 1163
E-mail- escola@mirador.pr.gov.br

ATIVIDADES DE CIÊNCIAS – 1º ANO

SENHORES PAIS OU RESPONSÁVEIS, A CRIANÇA PRECISARÁ DE SEU AUXÍLIO PARA REALIZAR A LEITURA DOS ENUNCIADOS DAS ATIVIDADES.

DIFERENÇAS ENTRE O DIA E A NOITE.

OBSERVE AS IMAGENS ABAIXO:



O DIA



A NOITE

VOCÊS VIRAM A DIFERENÇAS ENTRE O DIA E A NOITE. HÁ ALGUMAS CARACTERÍSTICAS QUE PODEM IDENTIFICAR O DIA E A NOITE. COMO POR EXEMPLO:

DURANTE DIA:

- O DIA FICA CLARO;
- CONSEGUIMOS VER O SOL;
- PODEMOS FAZER UM DELICIOSO PIQUENIQUE NO PARQUE;
- VAMOS À ESCOLA.

DURANTE NOITE:

- QUANDO O DIA TERMINA;
- A LUA SURGE;
- FICA TUDO ESCURO;
- TEMOS QUE ACENDER AS LUZES;
- AS ESTRELAS APARECEM;
- NORMALMENTE SENTIMOS SONO.



1- SOLZINHO. PINTA A JANELA QUE MOSTRA O DIA:

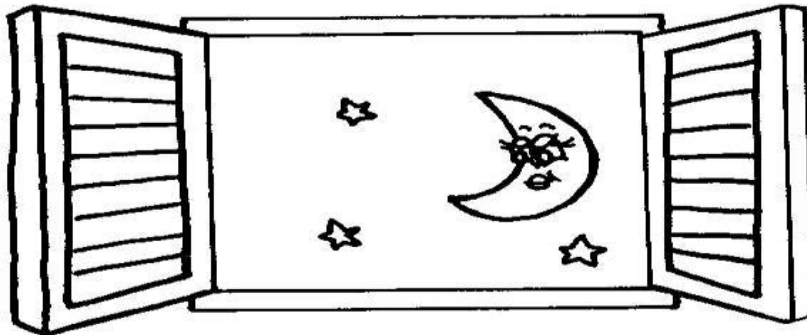
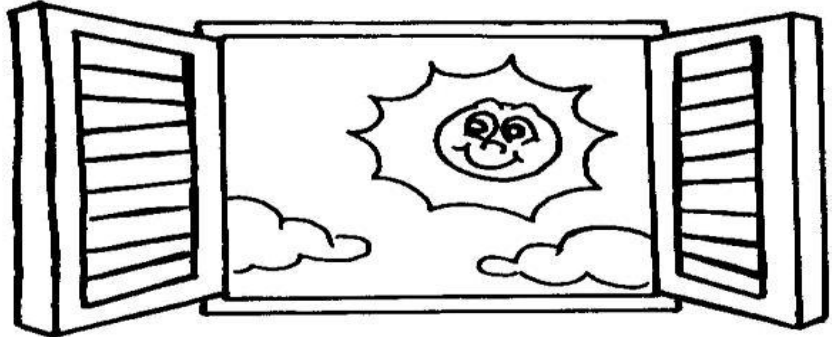

2- LIGUE OS ELEMENTOS SÓ VEMOS NO PERÍODO DA NOITE:



A NOITE



ATIVIDADES DE GEOGRAFIA – 1º ANO

SENHORES PAIS OU RESPONSÁVEIS, A CRIANÇA PRECISARÁ DE SEU AUXÍLIO PARA REALIZAR A LEITURA DOS ENUNCIADOS DAS ATIVIDADES.

NAS ATIVIDADES ANTERIORES CONHECEMOS AS MUDANÇAS DE TEMPERATURA NO NOSSO DIA A DIA QUE SÃO CHAMADAS DE **TEMPO ATMOSFÉRICO**. MAS EXISTE **MUDANÇA DE TEMPERATURA BASEADAS EM PADRÕES CLIMÁTICAS** QUE DURAM UM PERÍODO MAIOR DE TEMPO COMO MESES. **ESTA MUNDAÇAS SÃO CHAMADAS DE ESTAÇÃO DE ANO.**

OBSERVE AS IMAGENS ABAIXO DAS ESTAÇÕES DO ANO:

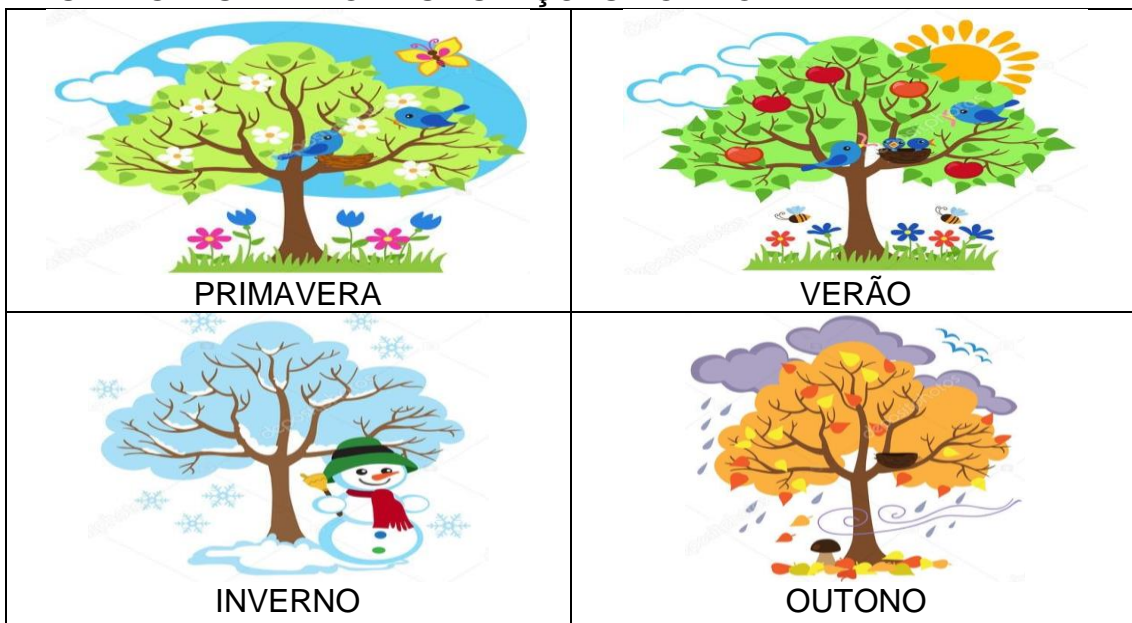

1- PINTE A ESTAÇÃO DO ANO QUE VOCÊ MAIS GOSTA:

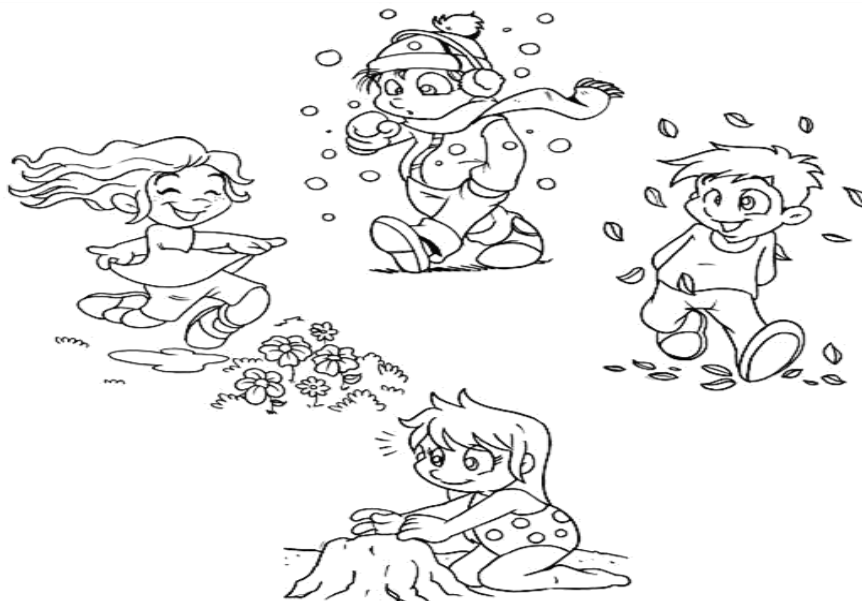



ATIVIDADES DE HISTÓRIA – 1º ANO

SENHORES PAIS OU RESPONSÁVEIS, A CRIANÇA PRECISARÁ DE SEU AUXÍLIO PARA REALIZAR A LEITURA DOS ENUNCIADOS DAS ATIVIDADES.

REGRAS DE CONVIVÊNCIA NO AMBIENTE ESCOLAR



DEVEMOS NOS COMPORTAR DE ACORDO COM AS NORMAS E REGRAS DOS LOCAIS PARA GARANTIRMOS UMA CONVIVÊNCIA HARMONIOSA E RESPEITOSA ENTRE AS PESSOAS!

E NA **ESCOLA** NÃO É DIFERENTE. TAMBÉM TEM NORMAS E REGRAS PARA SEREM RESPEITADAS EM TODO **AMBIENTE ESCOLAR**.
AGORA CONHECER ALGUMAS NORMAS E REGRAS DA NOSSA ESCOLA.

<ul style="list-style-type: none">• VIR UNIFORMIZADO.	<ul style="list-style-type: none">• FALAR SÓ SE FOR NECESSÁRIO.
<ul style="list-style-type: none">• RESPEITAR OS HORÁRIOS DA ESCOLA.•	<ul style="list-style-type: none">• TRAZER SEU MATERIAL ESCOLAR TODOS OS DIAS.
<ul style="list-style-type: none">• RESPEITAR PROFESSORAS E FUNCIONÁRIOS.•	<ul style="list-style-type: none">• NÃO USAR BONÊS.
<ul style="list-style-type: none">• MANTER A SALA LIMPA E ORGANIZADA.•	<ul style="list-style-type: none">• USAR ROUPAS COMPORTADAS.
<ul style="list-style-type: none">• REALIZAR AS TAREFAS DE SALA E DE CASA COM CAPRICO.•	<ul style="list-style-type: none">• NÃO USAR CELULARES.
<ul style="list-style-type: none">• BALAS E CHICLESTES NÃO SÃO ACEITOS.•	<ul style="list-style-type: none">• NÃ FALAR JUNTO COM A PROFESSORA.
<ul style="list-style-type: none">• DEIXAR AS MESAS DO REFEITÓRIO LIMPAS.	<ul style="list-style-type: none">• FICAR NO SEU LUGAR EM SILÊNCIO QUANDO HOUVER ALGUÉM NA PORTA.
<ul style="list-style-type: none">• FICAR EM SILÊNCIO QUANDO REALIZAR AS ATIVIDADES.	<ul style="list-style-type: none">• RESPEITAR OS COLEGAS.



Escola Municipal Carlos Chagas E.I.E.F
Localização: Rua Munhoz de Melo nº78 Centro
CEP: 87840-000 Mirador-PR Fone (44) 3434- 1163
E-mail- escola@mirador.pr.gov.br

1- AGORA JÁ CONHECEMOS AS REGRAS DA NOSSA ESCOLA. CIRCULE ABAIXO AS IMAGENS QUE DEMONSTRAM BOM COMPORTAMENTO NA ESCOLA.



2- PINTE COM CAPRICHO O DESENHO COM AS PALAVRAS MAGICAS DO BOM TRATAMENTO:

